

### FI (Finnish) – Asennusohje, Lattiakonsoli **FK5**

Oikean asennuksen varmistamiseksi, on olennaista että lämmittimen kiinnitys suoritetaan siten että se soveltuu aiottuun käyttöön sekä ennakoitavissa olevaan väärinkäyttöön. On ehdottoman tärkeää, että lattiakannakkeet ovat tasossa toistensa kanssa, jotta se ei väännä asennuksen jälkeen mahdollisten kuormitusten/lisävoimien vaikutuksesta. Varmista siis lattian ehdoton tasaisuus ennen asentamista (+/- 0 mm).

### DK (Danish) – Monteringsvejledning, Gulvkonsol **FK5**

For at sikre korrekt installation er det vigtigt, at fastgørelsen af radiatoren udføres på en måde, der er egnet til både tilsigtet brug og forudsigeligt misbrug. Det er absolut afgørende, at gulvkonsollerne er i niveau med hinanden, så radiatoren ikke forvrides efter installationen som følge af eventuelle belastninger/ekstra kræfter. Sørg derfor for, at gulvet er helt plant inden montering (+/- 0 mm).

### EE (Estonian) – Paigaldusjuhend, Põrandakonsool **FK5**

Radiaatori korrektseks paigaldamiseks on oluline, et kinnitamine toimuks viisil, mis sobib nii ettenähtud kasutuseks kui ka etteaimatavaks väärkasutuseks. On äärmiselt tähtis, et põrandakonsoolid oleksid omavahel samal tasapinnal, et vältida radiaatori väänamist paigalduse järel võimalike koormuste/lisajõudude mõjul. Veenduge seega põranda absoluutses tasasuses enne paigaldamist (+/- 0 mm).

### LV (Latvian) – Uzstādīšanas instrukcija, Grīdas konsolē **FK5**

Lai nodrošinātu pareizu uzstādīšanu, ir būtiski, lai radiatora stiprināšana tiktu veikta tā, lai tā būtu piemērota gan paredzētajam lietojumam, gan prognozējamai nepareizai lietošanai. Ir absolūti svarīgi, lai grīdas konsolēs būtu vienā līmenī, lai radiators pēc uzstādīšanas nedeformētos iespējamo slodžu vai papildu spēku ietekmē. Tāpēc pārliedcinieties, ka grīda ir pilnīgi līmenī pirms uzstādīšanas (+/- 0 mm).

### LT (Lithuanian) – Montavimo instrukcija, Grindų konsolė **FK5**

Norint užtikrinti tinkamą montavimą, būtina, kad radiatoriaus tvirtinimas būtų atliekamas taip, jog jis būtų tinkamas tiek numatytam naudojimui, tiek ir numatomam netinkamam naudojimui. Ypač svarbu, kad grindų konsolės būtų viename lygyje, kad radiatorius po montavimo neišsikreiptų dėl galimų apkrovų ar papildomų jėgų. Todėl prieš montuojant įsitikinkite, kad grindys yra visiškai lygios (+/- 0 mm).

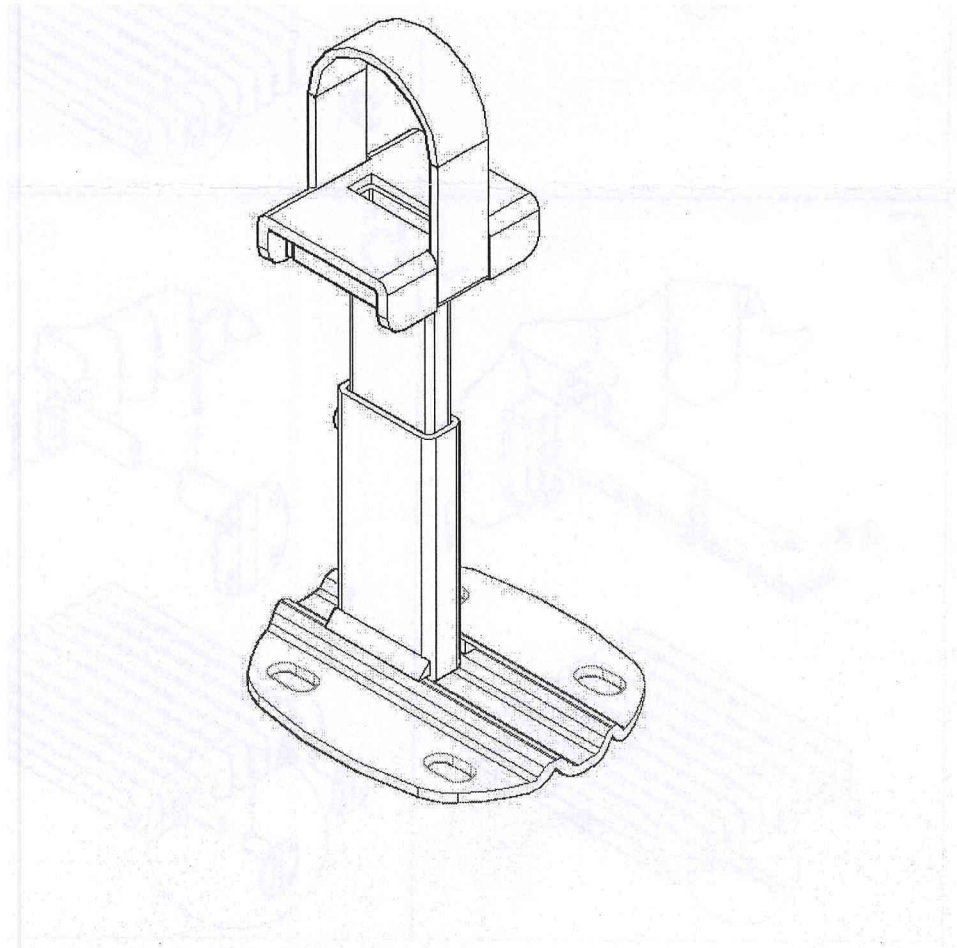

1

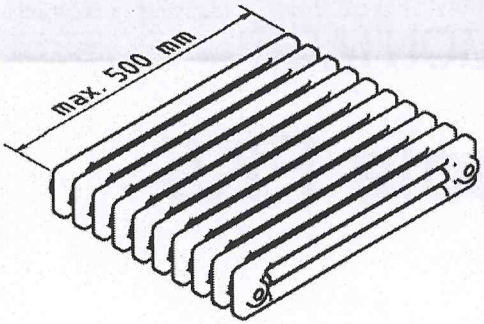

2

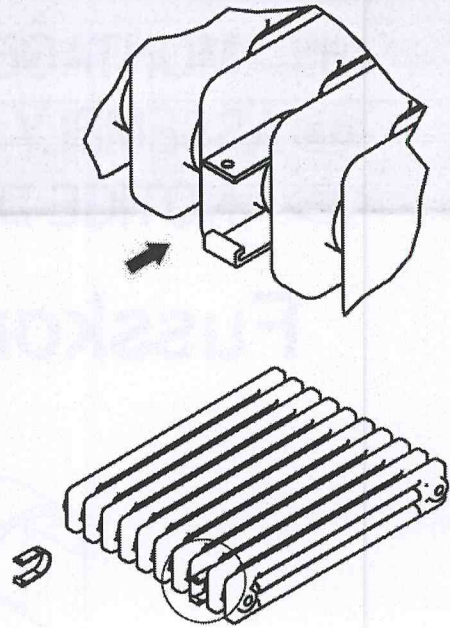

3

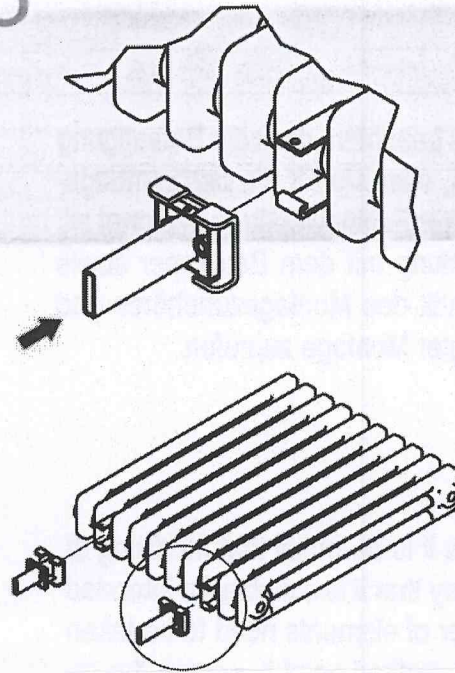

4

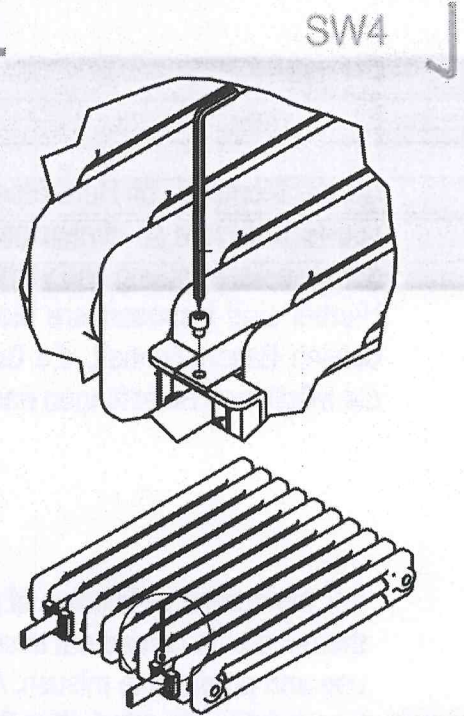

5

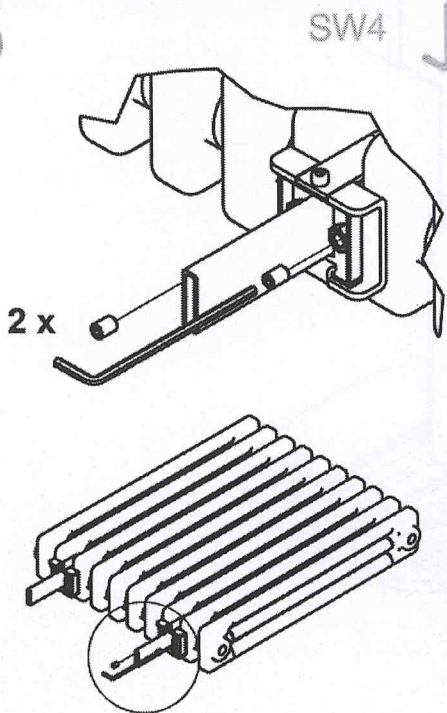

6

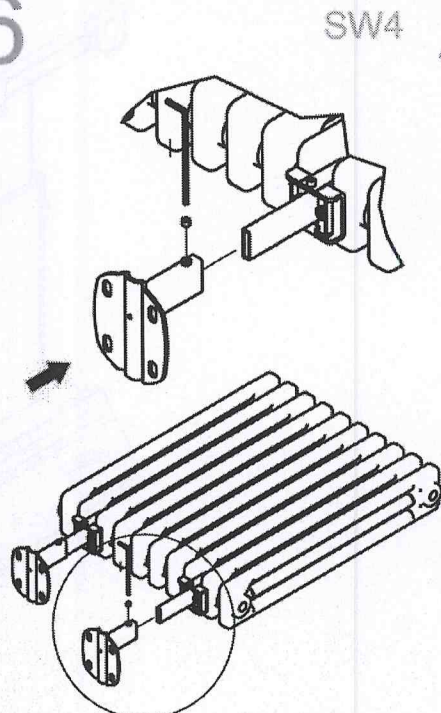

7

